

készüléket vásárol, akkor a kereskedő felajánlja, hogy a régi készüléket átveszi és ingyenesen semlegesíti, ha a visszaadott készülék és az újonnan vásárolt készülék felépítése és funkciója azonos. Kiskereskedelmi üzletekben, amelyekben legalább 400 négyzetméternyi területet elektromos és elektronikus készülékek eladására szántak, vagy kiskereskedelmi üzletek által azok közvetlen környezetében hivatalosan kijelölt gyűjtőhelyeken ingyenesen leadhatja a régi kisméretű elektromos és elektronikus eszközöket (külső méretek nem haladják meg a 25 cm-t), új készüléket vásárlása nélkül. Az esetleges elemeket/akkumulátorokat, lehetőség szerint a semlegesítés előtt távolítsa el a készülékből. A készülékek, elemek és akkumulátorok engedélyezettlen eltávolítása az érvényes törvénykezés szerinti szankciókat von maga után.

MŰSZAKI TÁMOGATÁS

A termékkel kapcsolatos műszaki problémák esetén forduljon Támogatásunkhoz, melyet leggyorsabban honlapunkon www.speedlink.com keresztül érhet el.

Kérem, ezt az információt tartsa meg referenciaként.

EL

ΧΡΗΣΗΣΥΜΦΩΝΗΜΕ ΤΟΥΣ ΚΑΝΟΝΙΣΜΟΥΣ

Αυτό το προϊόν ενδείκνυται μόνο για τη φόρτιση ηλεκτών PlayStation® DUALSHOCK® και για τη χρήση σε κλειστούς χώρους. Το προϊόν δεν απαιτεί συντήρηση. Μην το χρησιμοποιείτε εάν παρουσιάζει εξωτερικές ζημιές. Η Jöllenbeck GmbH δεν αναλαμβάνει καμία ευθύνη για βλάβες σε άτομα, ζώα ή αντικείμενα λόγω απρόσεκτης, ακατάλληλης, εσφαλμένης χρήσης ή χρήσης του προϊόντος για διαφορετικό από τον αναφερόμενο από τον κατασκευαστή, σκοπό.

ΥΠΟΔΕΙΞΗ ΣΥΜΜΟΡΦΩΣΗΣ

Υπό την επίδραση δυνατών στατικών, ηλεκτρικών πεδίων ή πεδίων υψηλής συχνότητας (ασύρματες εγκαταστάσεις, κινητά τηλέφωνα, αποφορτισεις συσκευών μικροκυμάτων) ίσως υπάρξουν επιδράσεις στη λειτουργία της συσκευής (των συσκευών). Σε αυτή την περίπτωση δοκιμάστε να αυξήσετε την απόσταση προς τις συσκευές που δημιουργούν παρεμβολή.

ΑΠΟΡΡΙΨΗ

Το σύμβολο του διαγραμμένου κάδου απορριμμάτων σημαίνει ότι το παρόν προϊόν δεν επιτρέπεται να απορρίπτεται με τα μη ταξινομημένα οικιακά απορρίμματα. Επειδή στις ηλεκτρικές συσκευές μπορεί να περιέχονται επιβλαβείς ουσίες, οι οποίες σε ακατάλληλη διάθεση ή αποθήκευση, μπορεί να προκαλέσουν ζημιά στο περιβάλλον και την υγεία σας, πρέπει να απορρίπτονται ξεχωριστά. Εσείς ως τελικός χρήστης είστε υποχρεωμένος να παραδώετε τις άχρηστες ηλεκτρικές συσκευές σε ένα επίσημο καθορισμένο σημείο συγκέντρωσης. Μπορείτε να λάβετε πληροφορίες σχετικές με τα σημεία συλλογής της περιοχής σας στις τοπικές αρχές, στα κέντρα ανακυκλώσιμων υλικών ή στο κατάστημα, στο οποίο αποκτήσατε αυτό το προϊόν. Μέσω της απόρριψης σε ένα επίσημο σημείο συλλογής συνεισφέρετε στην οωστή ανακύκλωση και στην προστασία του περιβάλλοντος.Κατά την απόκτηση μιας νέας συσκευής ο διανομέας προσφέρει την δυνατότητα παραλαβής των παλαιών συσκευών και δωρεάν απόρριψης, εφόσον η συσκευή που επιστρέφεται είναι του ίδιου τύπου και έχει τις ίδιες λειτουργίες με το

neprēkračuje 25cm) odevzdat bezplatně a bez závazku k nákupu stejného přístroje. Případně baterie či akumulátory je nutné před likvidací z přístroje vyjmout. Nepovolená likvidace přístrojů, baterií či akumulátorů prováděná uživatelem vede k postihům dle platných zákonů.

TECHNICKÝ SUPPORT

V případě technických problémů s tímto produktem kontaktujte prosím náš support, který je nejrychleji dostupný prostřednictvím našich webových stránek www.speedlink.com.

Tyto informace uchovejte pro budoucí potřebu.

PT

UTILIZACÃO CORRETA

Este produto destina-se apenas para o carregamento de Gamepads PlayStation® DUALSHOCK®4 e ao uso em espaços fechados. O produto não necessita de manutenção. Não o utilize em caso de danos exteriores. A Jöllenbeck GmbH não se responsabiliza por danos pessoais, materiais ou em animais resultantes de utilização incorreta, negligente, errada ou indevida do produto para fins que não aqueles previstos pelo fabricante.

Παρακαλούμε φυλάξτε αυτές τις πληροφορίες για μελλοντική αναφορά.

CZ

POUŽITÍ PODLE PŘEDPISŮ

Tento výrobek je určen pouze pro nabíjení PlayStation® DUALSHOCK® controllerů a použití v uzavřených prostorách. Produkt je bezúdržbový. V případě vnějšího poškození jej nepoužívejte. Firma Jöllenbeck GmbH nepřebírá zodpovědnost za poškození výrobku nebo zranění osob a zvířat, vzniklé v důsledku nedbalého, neodborného, nesprávného použití výrobku, nebo v důsledku použití výrobku k jiným účelům, než byly uvedeny výrobcem.

INFORMACE O KONFORMITĚ

Za působení silných statických, elektrických, nebo vysokofrekvenčních polí (rádiová zařízení, mobilní telefony, mikrovlonné výboje) může dojít k omezení funkčnosti přístroje (přístrojů). V takovém případě se pokuste zvéštit distanci k rušivým přístrojům.

LIKVIDACE

Symbol přeškrtnuté popelnice znamená, že se výrobek nesmí vyházovat s netříděným domovní odpadem. Protože elektrické přístroje mohou obsahovat škodlivé látky, které mohou vést k poškození životního prostředí nebo zdraví osob při nesprávné likvidaci či skladování, je nutné takové přístroje likvidovat odděleně. Jako koncový uživatel máte dle zákona povinnost odevzdat vysloužilé elektrospotřebiče do úředně určené sběrný. Informace o sběrnách ve Vaší blízkosti obdržíte na místních úřadech, u místního podniku pro likvidaci odpadu, nebo v obchodě, ve kterém jste tento výrobek zakoupil(a).
Tím, že přístroje necháte zlikvidovat na oficiálních sběrných místech, přispíváte k odborné recyklaci a ochraně životního prostředí. Při nákupu nového přístroje umožňuje jeho prodejce protidobře starších přístrojů a jejich bezplatnou likvidaci, je-li odevzdávaný přístroj stejného druhu a plní stejné funkce jako nově zakoupený produkt. V maloobchodě o prodejní ploše alespoň 400 metrů čtverečních vyhrazené pro elektrické a elektronické přístroje nebo na oficiálně vyhrazených sběrných místech maloobchodu nacházejících se v bezprostředním okolí lze staré malé elektrické a elektronické přístroje (žádný vnější rozměr

SUPORTE TÉCNICO

Em caso de quaisquer dificuldades com este produto, ponha-se em contacto com o nosso serviço de atendimento que pode aceder rapidamente através de nosso website www.speedlink.com.

Por favor, guarde esta informação para uma futura referência.

DK

BESTEMMELSESMÆSSIG ANVENDELSE
Dette produkt er kun beregnet til opladning af PlayStation® DUALSHOCK®4-controllere og til anvendelse i lukkede rum. Produktet er vedligeholdelsesfrit. Brug det ikke, hvis det har uventede skader. Jöllenbeck GmbH påtager sig intet ansvar for skader på personer, dyr eller materialer som følge af uforsigtigt, uhensigtsmæssig, forkert anvendelse af produktet eller anvendelse, som er i modstrid med producentens anvisninger.

OVERENSSTEMMELSESHENVISNING

Under påvirkning af stærke statiske, elektriske felter eller felter med høj frekvens (radioanlæg, mobiltelefoner, mikrobølge-afledninger), kan der opstå funktionsforstyrrelser af enheden (enhederne). I dette tilfælde bør du prøve på, at forstørre afstanden til forstyrrende enheder.

BORTSKAFFELSE

Symbolen med den overstregede affaldsbeholder betyder, at dette produkt ikke må bortskaffes sammen med det usorterede husholdningsaffald. Da elapparater kan indeholde skadelige stoffer, som kan beskadige miljøet og dit helbred, hvis de ikke bortskaffes eller opbevares korrekt, skal de bortskaffes separat. Som slutbruger har du pligt til at aflevere udtjente elapparater på et officielt indsamlingssted. Du kan indhente oplysninger om indsamlingssteder i nærheden fra de lokale myndigheder, genbrugsstationer eller den butik, hvor du har købt dette produkt. Ved bortskaffelse på et officielt indsamlingssted yder du dit bidrag til korrekt genbrug og miljøbeskyttelse. Ved køb af et nyt produkt giver forhandleren mulighed for at aflevere gamle, udtjente produkter, hvorefter de bortskaffes gratis, hvis det returnerede produkt er af samme type og har de samme funktioner som det ny erhvervede produkt. Små, udtjente el- og elektronikprodukter (ingen udvendige mål over 25cm) kan afleveres gratis til detailforretninger med et salgareal på mindst 400 kvadratmeter til el- og elektronikprodukter eller til indsamlingssteder, som er officielt udpeget af detailforretningen i dennes umiddelbare nærhed, uden forpligtelser om køb af et lignende produkt. Eventuelle batterier/akkuer skal så vidt muligt tages ud af produktet før bortskaffelsen. Hvis brugeren bortskaffer apparater, batterier og akkuer ulovligt, medfører det sanktioner i henhold til den gældende lov.

TEKNISK SUPPORT

Ved tekniske problemer med dette produkt, kontakt venligst vores support som du finder på vores webside www.speedlink.com.

Spara den här informationen för senare bruk.

FI

MÄÄRÄYSTEN MUKAINEN KÄYTTÖ
Tämä tuote soveltuu ainoastaan PlayStation® DUALSHOCK®-ohjainten lataamiseen ja käyttöön suljetuissa tiloissa. Tuotetta ei tarvitse huoltaa. Älä käytä sitä, jos havaitset ulkoisia vaurioita. Jöllenbeck GmbH ei ota minkäänlaista vastuuta henkilöiden tai eläinten loukkaantumisista tai esinevahingoista, jotka johtuvat tuotteen huolimattomasta, asiattomasta, virheellisestä tai valmistajan ohjeiden vastaisesta,

Du bedes opbevare disse informationer til senere brug.

SE

FÖRESKRIVEN ANVÄNDNING

Den här produkten ska bara användas inomhus för att ladda upp PlayStation® DUALSHOCK®4-controller. Produkten är underhållsfri. Använd den inte om det finns utvändiga skador. Jöllenbeck GmbH tar inget ansvar för skador på person, djur eller material som är ett resultat av ovarsamhet, slarv, felaktigt användning eller för att produkten använts på ett sätt som strider mot föreskrifterna.

INFORMATION OM FUNKTIONSSTÖRNINGAR

Starka statiska, elektriska och högfrekventa fält (radioanläggningar, mobiltelefoner, urladdningar från mikrovågsugnar) kan påverka apparatens/apparaternas funktion. I så fall ska du försöka öka avståndet till den apparat som stör.

KASSERING

Symbolen med den överstrukna soptunnan betyder att produkten inte får slängas bland de vanliga hushållsoporna. Eftersom elektriska apparater kan innehålla farliga ämnen som kan skada miljön och människors hälsa om de kasseras eller förvaras på fel sätt måste gamla elektriska apparater sorteras och kasseras separat. Som slutanvändare är du skyldig att lämna in elektriska apparater till ett allmänt samlingsställe för kassering. Information om samlingsställen i din närhet får du av de lokala myndigheterna, den lokala återvinningen eller där du köpte produkten.När du lämnar in dina gamla apparater till ett allmänt samlingsställe bidrar du till att återvinna materialet och skona miljön. När du köper en ny produkt får du möjlighet att i gengäld lämna in dina gamla apparater till butiken utan kostnad, om de är av likvärdig typ och har samma funktioner som den nyköpta produkten. Gamla elektriska och elektroniska apparater av mindre format (inga utvändiga mätt över 25cm) kan gratis och utan krav på att köpa en ny, likvärdig produkt lämnas in till butiker med en försäljningsyta för elektriska och elektroniska produkter på minst 400 kvadratmeter eller till ett allmänt samlingsställe i närheten som anvisas av butikspersonalen. Eventuella vanliga eller uppladdningsbara batterier måste tas ut ur produkten innan den kasseras, i den mån det är möjligt. Att kassera apparater eller någon typ av batterier på annat sätt än det tillåtna leder till rättsliga sanktioner enligt gällande lagar och bestämmelser.

TEKNISK SUPPORT

Om du får tekniska problem med produkten kan du vända dig till vår support. Du när den snabbast genom vår webbsida www.speedlink.com.

Spara den här informationen för senare bruk.

TEKNISK SUPPORT

Ved tekniske problemer med dette produkt, kontakt venligst vores support som du finder på vores webside www.speedlink.com.

Spara den här informationen för senare bruk.

käyttötarkoituksesta poikkeavasta käytöstä.

VAATIMUSTENMUKAISUUTTA

KOSKEVA HUOMAUTUS

Voimakkaat staattiset, sähköiset tai korkeataajuuksiset kentät (radiolaitteistot, matkapuhelimet, mikroaaltopurkaukset) voivat vaikuttaa laitteen (laitteiden) toimintaan. Laite on silloin yritettävä siirtää kauemmas häiriön aiheuttavista laitteista.

HÄVITTÄMINEN

Yliviedetyin jätteastian symboli tarkoittaa, ettei tätä tuotetta saa hävittää lajittelemattoman kotitalousjätteen seassa. Koska sähkölaitteet voivat sisältää haitallisia aineita, jotka voivat muussa kuin asianmukaisessa hävittämisessä tai varastoinnissa vahingoittaa ympäristöä ja terveyttä, ne on hävitettävä lajiteltuna. Sinulla on loppukäyttäjänä laakisäteinen velvollisuus toimittaa käytöstä otetut sähkölaitteet viralliseen keräyspisteeseen. Tietoja keräyspisteistä lähelläsi saat paikallisilta viranomaisilta, jätteasemilta tai siittä liikkeestä, josta olet ostanut tämän tuotteen.Kun hävität tuotteen virallisen keräyspisteen kautta, teet oman osasi asianmukaisen kierrätyksen ja ympäristönsuojelun suhteen. Ostaessasi uuden laitteen sen myyjä mahdollistaa käytettyjen laitteiden palautuksen ja maksuttoman hävittämisen, mikäli palautettava laite on tyypiltään vastaava ja toiminnoiltaan samankaltainen kuin uusi ostettu tuote.

Vähittäismyymälöihin, joissa on vähintään 400 neliömetrin myyntiala sähkö- ja elektroniikkalaitteille, tai vähittäismyymälän virallisesti osoittamiin keräyspisteisiin niiden välittömässä läheisyydessä voidaan palauttaa käytettyjä piensähkö- ja elektroniikkalaitteita (ulkomitat korkeintaan 25cm) maksuttomasti ja ilman velvoitetta samankaltaisen laitteen ostoon. Mahdollisesti olemassa olevat paristot/ akut on, mikäli mahdollista, poistaa laitteesta ennen hävittämistä. Käyttäjän suositama luvaton laitteiden, paristojen ja akkujen hävittäminen johtaa seuraamuksiin voimassa olevan lainsäädännön mukaisesti.

TEKNINEN TUKI

Jos sinulla on teknisiä ongelmia tämän tuotteen suhteen, käänny tukemme puoleen. Tukeen saat nopeimm in yhteyttä verkkosivumme www.speedlink.com kautta.

Säilytä nämä tiedot myöhempää käyttöä varten.

NO

NOBRUK I HENHOLD TIL BESTEMMELSENE
Dette produktet er kun egnet for opplading av den PlayStation® DUALSHOCK®-Controller som er oppført i veiledningen og for bruk i lukkede rom. Dette produktet er ment for strømforsyning av kompatible apparater og for bruk innendørs (lukkede rom). Produktet er vedlikeholdsfritt. Må ikke brukes ved ytre synlige skader. Jöllenbeck GmbH ta intet ansvar for produktet eller for personskader, skader på dyr eller materielle skader, som skyldes ikke forskriftsmessig eller feil bruk, eller bruk av produktet utover det som er angitt fra produsenten.

SAMSVARSANVNISNING

Ved påvirkning av sterke statiske, elektriske eller

høyfrekvente felt (radioanlegg, mobiltelefoner, mikrobølge-utladninger) kan det forekomme funksjonsfeil på apparatet/apparatene. Forsøk i så fall å øke avstanden til forstyrrende utstyr.

DEPONERING

Symbolen med strek over angir at produktet ikke skal kastes sammen med usortert husholdningsavfall. Elektroniske apparater inneholder potensielt helse- og miljøskadelige stoffer som krever separat, forskriftsmessig kassering. Som sluttforbruker er du lovpålagt å levere inn brukte elektroniske apparater til et godkjent innsamlingssted. Kontakt de lokale myndighetene, en gjenvinningsstasjon eller butikken du kjøpte produktet hos for mer informasjon om godkjente innsamlingssteder der du bor. Når du leverer inn produktet for forskriftsmessig kassering og resirkulering, er du med på å beskytte miljøet. Ved kjøp av et nytt apparat kan det gamle apparatet (forutsatt at det er likeverdig med det nye med hensyn til type og funksjonalitet) leveres inn og kasseres gratis hos forhandleren. Små elektriske og elektroniske apparater (utvendige mål på maks. 25cm) kan leveres inn gratis på følgende steder, uten forpliktelse til kjøp av et nytt tilsvarende produkt: i detaljbutikker der salgarealet for elektrisk og elektronisk utstyr utgjør minst 400m2, eller på et nærliggende innsamlingssted som detaljbutikken har godkjent. Eventuelle batterier må fjernes fra apparatet før kassering. Ved ikke-forskriftsmessig kassering av apparater og batterier kan brukeren straffes med sanksjoner iht. gjeldende lovgivning.

TEKNISK SUPPORT

Hvis du har tekniske problemer med dette produktet, må du ta kontakt med vår Support, som du raskest kan nå via vår nettside www.speedlink.com.

Vennligst oppvear denne informasjonen for senere referanse.

RO

UTILIZARE CONFORMĂ

Acest produs este adecvat numai pentru a încărca gamepads PlayStation® DUALSHOCK®4 și pentru utilizarea în spații închise. Produsul nu necesită întreținere. Nu utilizați produsul dacă prezintă deteriorări exterioare. Compania Jöllenbeck GmbH nu își asumă răspunderea pentru vătămări corporale suferite de persoane sau animale și pentru deteriorări ale obiectelor cauzate de utilizarea neatentă, necorespunzătoare, greșită sau neconformă destinației produsului, indicate de producător.

INFORMAȚIE PRIVIND CONFORMITATEA

Dacă se află sub influența câmpurilor statice, electrice sau de înaltă frecvență puternice (stații de radio, telefoane mobile, descărcări de microunde), aparatul (aparatele) poate/pot suferi defecțiuni. În acest caz, încercați să măriți distanța față de aparatele perturbatoare.

ELIMINARE

Simbolul tomleronului tăiat indică faptul că acest produs nu poate fi aruncat la gunoiul menajer. Deoarece aparatele electrice pot conține substanțe nocive, care în caz de eliminare sau

depozitare incorectă a aparatelor, pot cauza daune sănătății și mediului, trebuie eliminate separat. Utilizatorul sunt obligați prin lege să predea aparatele electrice nefolositoare la punctele de colectare autorizate. Informații cu privire la punctele de colectare din apropierea dumneavoastră puteți găsi la autoritățile locale, centre de reciclare și la magazinul la care ați achiziționat produsul. Predând aparatul la un punct de colectare oficial contribuți la reciclarea acestuia și la protejarea mediului. La achiziționarea unui nou aparat, vânzătorul vă oferă posibilitatea de a prelua și elimina gratuit aparatele vechi, cu condiția ca aparatul uzat să fie de același tip și să aibă aceleași funcții ca și cel recent achiziționat. În magazinele de vânzare cu amănuntul a aparatele electrice și electronice cu suprafață de desfacere de minim 400 metri pătrați sau la punctele de colectare oficiale ale magazinelor de vânzare cu amănuntul din imediata vecinătate a acestora pot fi predate aparatele electrice și electronice uzate de mici dimensiuni (sub 25cm la exterior) gratuit și fără niciun fel de obligație, la cumpărarea unui aparat de același tip. Înaintea eliminării aparatului trebuie scoase bateriile/ acumulatorarele, dacă există. Eliminarea necorespunzătoare a aparatelor, bateriilor și acumulatorilor de către utilizator este sancționată conform legislației în vigoare.

ASISTENȚĂ TEHNICĂ

Dacă aveți probleme tehnice cu acest produs, vă rugăm să vă adresați serviciulul nostru de asistență, accesibil cel mai rapid prin pagina noastră web, www.speedlink.com.

Vă rugăm să păstrați aceste informații pentru a le putea consulta ulterior.

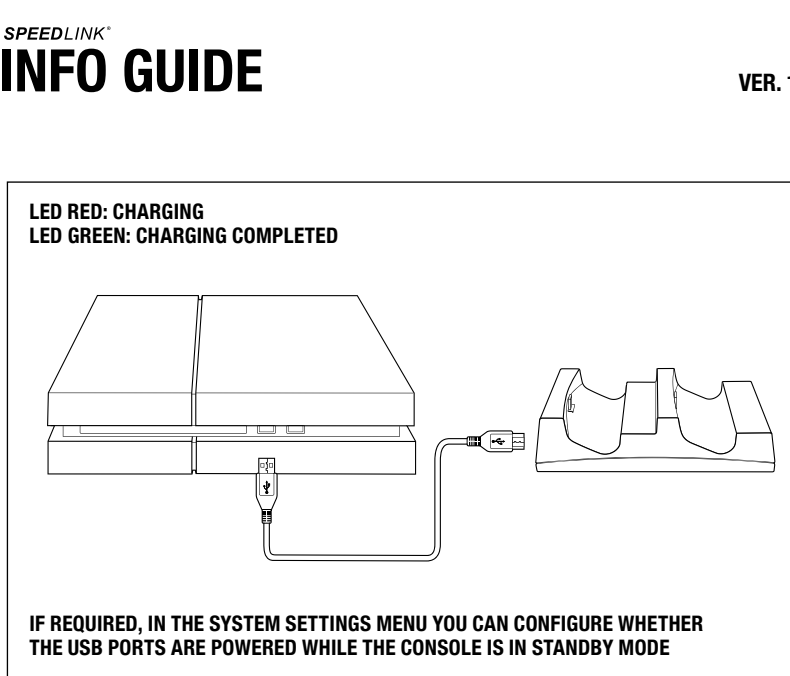

SL-450000-BK



© 2015 Jöllenbeck GmbH. All rights reserved. SPEEDLINK, the SPEEDLINK word mark and the SPEEDLINK swoosh are registered trademarks of Jöllenbeck GmbH. * DUALSHOCK and PlayStation are registered trademarks of Sony Computer Entertainment Inc. This product is neither licensed nor endorsed by Sony Computer Entertainment Inc. All trademarks are the property of their respective owner. Technical specifications are subject to change. JÖLLENBECK GmbH, Kreuzberg 2, 27404 Weertzen, GERMANY

VER. 1.0

EN INTENDED USE

This product is only intended for charging PlayStation® DUALSHOCK™4 controllers, and is designed for indoor use only. This product is maintenance free. Do not use if damaged. Jöllenbeck GmbH accepts no liability whatsoever for any injuries or damages caused due to careless, improper or incorrect use of the product or use of the product for purposes not recommended by the manufacturer.

CONFORMITY NOTICE

Operation of the device (the devices) may be affected by strong static, electrical or high-frequency fields (radio installations, mobile telephones, microwaves, electrostatic discharges). If this occurs, try increasing the distance from the devices causing the interference.

DISPOSAL

The crossed-out wheelee-bin symbol means that you must not dispose of this product together with unsorted household waste. As electrical devices can contain harmful substances which may cause environmental damage or harm to your health if not disposed of correctly, please dispose of these products separately. As the end user, you are required by law to dispose of used electrical equipment at an official recycling point. For information about local recycling points, contact your local authority, civic amenity site or the business where you purchased this product. By disposing of electrical products at an official recycling point, you are doing your bit to ensure equipment is recycled correctly and professionally, and our environment is protected. When purchasing a new product, the retailer will let you hand in old products and dispose of them free of charge provided the product you are handing in is of a similar type and has the same functions as the product you are purchasing. You can hand in small used electrical and electronic equipment (measuring no longer than 25 cm on any one side) for free and with no obligation to purchase a similar product at electrical and electronic retail outlets with sales areas larger than 400m2 or at nearby recycling points designated by the retail outlet. Wherever possible, remove any batteries before disposing of the device. Under law, as a user you face the risk of penalties if you dispose of devices and batteries illegally.

TECHNICAL SUPPORT

Having technical problems with this product? Get in touch with our Support team – the quickest way is via our website: www.speedlink.com.

Please keep this information for later reference.

FCC STATEMENT

This equipment has been tested and found to comply with the limits for a Class B digital device, pursuant to part 15 of the FCC Rules. These limits are designed to provide reasonable protection against harmful interference in a residential installation. This equipment generates, uses and can radiate radio frequency energy and, if not installed and used in accordance with the instructions, may cause harmful interference to radio communications. However,

there is no guarantee that interference will not occur in a particular installation. If this equipment does cause harmful interference to radio or television reception, which can be determined by turning the equipment off and on, the user is encouraged to try to correct the interference by one or more of the following measures:

- Reorient or relocate the receiving antenna.
- Increase the separation between the equipment and receiver.
- Connect the equipment to an outlet on a circuit different from that to which the receiver is connected.
- Consult the dealer or an experienced radio/TV technician for help.

This device complies with part 15 of the FCC rules. Operation is subject to the following two conditions: (1) This device may not cause harmful interference, and (2) this device must accept any interference received, including interference that may cause undesired operation.

Note: Modifications to this product will void the user’s authority to operate this equipment.

DE

BESTIMMUNGSGEMÄSSER GEBRAUCH Dieses Produkt ist nur für das Aufladen von PlayStation™ DUALSHOCK™4 Controllern und den Einsatz in geschlossenen Räumen geeignet. Das Produkt ist wartungsfrei. Verwenden Sie es nicht bei äußeren Beschädigungen. Die Jöllenbeck GmbH übernimmt keine Haftung für Schäden an Personen, Tieren oder Sachen aufgrund von unachtsamer, unsachgemäßer, falscher oder nicht dem vom Hersteller angegebenen Zweck entsprechender Verwendung des Produkts.

KONFORMITÄTSHINWEIS

Unter Einwirkung von starken statischen, elektrischen oder hochfrequenten Feldern (Funkanlagen, Mobiltelefonen, Mikrowellen-Entladungen) kann es zu Funktionsbeeinträchtigungen des Gerätes (der Geräte) kommen. Versuchen Sie in diesem Fall, die Distanz zu den störenden Geräten zu vergrößern.

ENTSORGUNG

Das Symbol der durchgestrichenen Mülltonne bedeutet, dass dieses Produkt nicht mit dem unsortierten Hausmüll entsorgt werden darf. Da

Elektrogeräte Schadstoffe enthalten können, die bei nicht-sachgemäßer Entsorgung oder Lagerung die Umwelt und Ihre Gesundheit schädigen können, sind diese getrennt zu entsorgen. Sie sind als Endnutzer gesetzlich verpflichtet, ausgesortete Elektrogeräte an einer offiziell ausgewiesenen Sammelstelle abzugeben. Informationen zu Sammelstellen in Ihrer Nähe erhalten Sie bei örtlichen Behörden, Wertstoffhöfen oder dem Geschäft, in dem Sie dieses Produkt erworben haben. Durch die Entsorgung in einer offiziellen Sammelstelle leisten Sie einen Beitrag zum fachgerechten Recycling und Umweltschutz. Bei Erwerb eines neuen Gerätes bietet dessen Vertreter die Möglichkeit, im Gegenzug Altgeräte entgegenzunehmen und kostenlos zu entsorgen, sofern das zurückgegebene

Gerät gleichwertiger Art ist und dieselben Funktionen aufweist wie das neu erworbene Produkt. In Einzelhandelsgeschäften mit einer Verkaufsfläche von mindestens 400 Quadratmetern für Elektro- und Elektronikgeräte oder an vom Einzelhandelsgeschäft offiziell ausgewiesenen Sammelstellen in dessen unmittelbarer Umgebung können Klein-Elektro- und Elektronik-Altgeräte (keine äußere Abmessungen über 25 cm) kostenlos und ohne Verpflichtung zum Kauf eines gleichartigen Gerätes abgegeben werden. Eventuell vorhandene Batterien/Akkus müssen, soweit möglich, vor der Entsorgung aus dem Gerät entfernt werden. Die unerlaubte Entsorgung von Geräten, Batterien und Akkus durch den Nutzer führt zu Sanktionen gemäß der geltenden Gesetzgebung.

TECHNISCHER SUPPORT

Bei technischen Schwierigkeiten mit diesem Produkt wenden Sie sich bitte an unseren Support, den Sie am schnellsten über unsere Webseite www.speedlink.com erreichen.

Bitte bewahren Sie diese Information zur künftigen Verwendung auf.

FR

CADRE D'UTILISATION

Ce produit est uniquement destiné à la recharge de contrôleurs PlayStation™ DUALSHOCK™4 et à une utilisation dans des locaux fermés. Ce produit ne requiert pas d’entretien. Ne pas l’utiliser s’il présente des dommages extérieurs. La société Jöllenbeck GmbH décline toute responsabilité en cas de dommages sur des personnes, des animaux ou des biens dus à une utilisation du produit inconsiderée, incorrecte, erronée ou contraire aux instructions données par le fabricant.

INDICATION DE CONFORMITÉ

La présence de champs statiques, électriques ou à haute fréquence intenses (installations radio, téléphones mobiles, décharges de micro-ondes) peut perturber le bon fonctionnement de l’appareil (ou des appareils). Dans ce cas, essayez d’éloigner les appareils à l’origine des perturbations.

ÉLIMINATION

Le symbole représentant une poubelle barrée signifie que ce produit ne doit pas être placé avec les ordures ménagères. Les appareils

électriques peuvent contenir des substances toxiques susceptibles de nuire à l’environnement et à votre santé en cas d’élimination ou de stockage incorrects et ils doivent donc être éliminés séparément. En tant que consommateur, vous êtes tenu par la loi de déposer les appareils électriques usagés dans une borne de collecte officielle. Pour connaître les bornes de collecte proches de chez vous, adressez-vous aux services de votre commune, aux décharges locales ou au magasin où vous avez acheté ce produit. En déposant vos appareils usagés dans une borne de collecte officielle, vous contribuez à garantir leur recyclage dans les règles de l’art et à protéger l’environnement. Lorsque vous achetez un nouvel appareil, son distributeur vous donne la possibilité de reprendre en échange votre ancien équipement et de l’éliminer gratuitement dans la mesure où

l’équipement repris est de type équivalent et présente les mêmes fonctions que le nouveau produit acheté. Les petits appareils électriques et électroniques usagés (dont toutes les dimensions extérieures sont inférieures à 25 cm) peuvent être déposés gratuitement, et sans obligation d’acheter un équipement équivalent, dans les magasins de détail disposant d’une surface de vente consacrée aux équipements électriques et électroniques d’au moins 400 m² ou dans des bornes de collecte officiellement indiquées par le magasin et situées dans les environs immédiats.

Retirer dans la mesure du possible les accumulateurs et piles qui se trouvent dans les appareils avant leur élimination. L’élimination par les consommateurs d’appareils, de piles et d’accumulateurs de manière non autorisée entraîne des sanctions conformément à la législation en vigueur.

ASSISTANCE TECHNIQUE

En cas de difficultés techniques concernant ce produit, veuillez vous adresser à notre service d’assistance technique. Le moyen le plus rapide consiste à le contacter par le biais de notre site Web www.speedlink.com.

Veuillez conserver ces informations afin de pouvoir vous y référer ultérieurement.

ES

USO SEGÚN INSTRUCCIONES

Este producto sólo vale para la carga de un Controller PlayStation™ DUALSHOCK™4 y para utilizarlo siempre dentro de espacios cerrados. El producto no necesita mantenimiento. No lo utilice si presenta daños externos. Jöllenbeck GmbH no asume garantía alguna por daños o lesiones causadas a personas, animales u objetos debidos a una utilización inadecuada o impropia, diferente de la especificada en el manual, ni por manipulación, desarme del aparato o utilización contraria a la pautualizada por el fabricante.

ADVERTENCIA DE CONFORMIDAD

Bajo los efectos de fuertes campos eléctricos, estáticos o de alta frecuencia (emisores, teléfonos inalámbricos y móviles, descargas de microondas) pueden aparecer señales parasitarias que perturben el buen funcionamiento del aparato (los aparatos). En caso necesario conviene que la distancia con los aparatos implicados sea la mayor posible.

RECICLAJE

El icono de un contenedor de basura tachado significa que este material no se ha de

depositar en contenedores de basura doméstica sin clasificar. Los aparatos eléctricos pueden contener sustancias nocivas y en caso de no ser debidamente reciclados pueden resultar peligrosos para el medio ambiente o la salud de las personas y, por lo tanto, tienen que ser debidamente reciclados. Como usuario estás obligado legalmente a depositar los aparatos eléctricos, tras su vida útil, en los contenedores apropiados de un punto limpio oficial. Infórmate sobre el punto limpio más próximo a tu domicilio en el ayuntamiento de tu demarcación, l’équipement repris est de type équivalent et présente les mêmes fonctions que le nouveau produit acheté. Les petits appareils électriques et électroniques usagés (dont toutes les dimensions extérieures sont inférieures à 25 cm) peuvent être déposés gratuitement, et sans obligation d’acheter un équipement équivalent, dans les magasins de détail disposant d’une surface de vente consacrée aux équipements électriques et électroniques d’au moins 400 m² ou dans des bornes de collecte officiellement indiquées par le magasin et situées dans les environs immédiats. Retirer dans la mesure du possible les accumulateurs et piles qui se trouvent dans les appareils avant leur élimination. L’élimination par les consommateurs d’appareils, de piles et d’accumulateurs de manière non autorisée entraîne des sanctions conformément à la législation en vigueur. En cas de difficultés techniques concernant ce produit, veuillez vous adresser à notre service d’assistance technique. Le moyen le plus rapide consiste à le contacter par le biais de notre site Web www.speedlink.com. Veuillez conserver ces informations afin de pouvoir vous y référer ultérieurement. Este producto sólo vale para la carga de un Controller PlayStation™ DUALSHOCK™4 y para utilizarlo siempre dentro de espacios cerrados. El producto no necesita mantenimiento. No lo utilice si presenta daños externos. Jöllenbeck GmbH no asume garantía alguna por daños o lesiones causadas a personas, animales u objetos debidos a una utilización inadecuada o impropia, diferente de la especificada en el manual, ni por manipulación, desarme del aparato o utilización contraria a la pautualizada por el fabricante. ADVERTENCIA DE CONFORMIDAD Bajo los efectos de fuertes campos eléctricos, estáticos o de alta frecuencia (emisores, teléfonos inalámbricos y móviles, descargas de microondas) pueden aparecer señales parasitarias que perturben el buen funcionamiento del aparato (los aparatos). En caso necesario conviene que la distancia con los aparatos implicados sea la mayor posible. RECICLAJE El icono de un contenedor de basura tachado significa que este material no se ha de depositar en contenedores de basura doméstica sin clasificar. Los aparatos eléctricos pueden contener sustancias nocivas y en caso de no ser debidamente reciclados pueden resultar peligrosos para el medio ambiente o la salud de las personas y, por lo tanto, tienen que ser debidamente reciclados. Como usuario estás obligado legalmente a depositar los aparatos eléctricos, tras su vida útil, en los contenedores apropiados de un punto limpio oficial. Infórmate sobre el punto limpio más próximo a tu domicilio en el ayuntamiento de tu demarcación, l’équipement repris est de type équivalent et présente les mêmes fonctions que le nouveau produit acheté. Les petits appareils électriques et électroniques usagés (dont toutes les dimensions extérieures sont inférieures à 25 cm) peuvent être déposés gratuitement, et sans obligation d’acheter un équipement équivalent, dans les magasins de détail disposant d’une surface de vente consacrée aux équipements électriques et électroniques d’au moins 400 m² ou dans des bornes de collecte officiellement indiquées par le magasin et situées dans les environs immédiats. Retirer dans la mesure du possible les accumulateurs et piles qui se trouvent dans les appareils avant leur élimination. L’élimination par les consommateurs d’appareils, de piles et d’accumulateurs de manière non autorisée entraîne des sanctions conformément à la législation en vigueur. En cas de difficultés techniques concernant ce produit, veuillez vous adresser à notre service d’assistance technique. Le moyen le plus rapide consiste à le contacter par le biais de notre site Web www.speedlink.com. Veuillez conserver ces informations afin de pouvoir vous y référer ultérieurement.

пунктах старых электроприборов вблизи можно получить в местных органах власти, местных предприятиях по утилизации отходов или в магазине, где было куплено это изделие. Сдавая старые электроприборы на официальных сборных пунктах, вы вносите вклад в правильную утилизацию и защиту окружающей среды. При приобретении нового прибора/устройства его продавец предлагает возможность сдать ему старые приборы/устройства, бесплатную утилизацию которых он обеспечит, если сдаваемые приборы/устройства являются одного типа с новыми приобретаемыми приборами/устройствами и имеют одинаковые с ними функции. В розничных магазинах с торговой площадью не меньше 400 квадратных метров для электро- и электронных приборов/устройств или в официально назначенных розничным магазином пунктах сбора непосредственно рядом с ним можно бесплатно сдавать небольшие электрические и электронные приборы/устройства (их наружные размеры не должны превышать 25см) без обязательства покупки однотипного прибора/устройства. Если в приборе/устройстве имеются батарейки/аккумуляторы, их, по возможности, следует вынуть перед утилизацией прибора/устройства. Противозаконная утилизация приборов/устройств, батареек и аккумуляторов пользователем ведет к санкциям согласно действующему законодательству.

SOPORTE TÉCNICO En caso de surgir complicaciones técnicas con el producto, dirígete a nuestro servicio de soporte, podrás entrar rápidamente en la página web www.speedlink.com.

Conserve esta información para consultarla en el futuro.

TEХNИСКЕЈА ПОДДЕРЖКА
Если с этим изделием возникают технические сложности, обращайтесь в нашу службу поддержки, быстрее всего это можно сделать через наш веб-сайт www.speedlink.com.

Сохраните эту информацию для использования в будущем.

IT

UTILIZZO CONFORME ALLE DISPOSIZIONI

Questo prodotto è indicato esclusivamente per la ricarica di un controller PlayStation™ DUALSHOCK™4 e per l’uso in ambienti chiusi. Il prodotto non richiede manutenzione. Non utilizzarlo in presenza di danni esterni. La Jöllenbeck GmbH non risponde di lesioni di persone, animali o danni a oggetti causati da un utilizzo del prodotto involontario, improprio, erroneo o non indicato dal produttore.

AVVISO DI CONFORMITÀ
L’esposizione a campi statici, elettrici o elettromagnetici ad alta frequenza (impianti radio, cellulari, scariche di microonde) potrebbe compromettere la funzionalità del dispositivo (dei dispositivi). In tal caso cercare di aumentare la distanza dalle fonti d’interferenza.

SMALTIMENTO

Il simbolo del bidone barrato indica che è vietato smaltire il prodotto insieme ai rifiuti urbani indifferenziati. Le apparecchiature elettriche ed elettroniche devono essere smaltite separatamente perché possono contenere sostanze inquinanti che possono essere nocive per l’ambiente e la salute, se non vengono smaltite o stoccate

functionerende elektrische apparaten in te leveren bij een officieel inzampelpunt. Informatie over inzampelpunten bij u in de buurt kunt u opvragen bij uw gemeentelijke overheid, het sorteercentrum voor afval of het bedrijf waar u het product hebt gekocht. Als u apparaten inlevert bij een officieel inzampelpunt, levert u een bijdrage aan vakkundige recycling en bescherming van het milieu. Bij de aanschaft van een nieuw apparaat biedt de leverancier van dat apparaat de mogelijkheid het oude apparaat gratis retour te nemen en af te voeren, als het oude apparaat van gelijke aard is en dezelfde functies had als het nieuwe apparaat. In een winkel met een verkooppriimte van minstens 400 vierkante meter voor elektrische en elektronische apparaten, of op een door de winkel officieel aangewezen inzampelpunt in de onmiddellijke omgeving, kunnen kleine elektrische en elektronische apparaten (geen externe afmetingen groter dan 25cm) gratis en zonder verplichting tot aankoop van een gelijksoortig nieuw apparaat, worden ingeleverd. Eventueel aanwezige batterijen of accu’s dienen voor zover mogelijk voor afvoer uit het apparaat te worden verwijderd. Op onrechtmatige afvoer van apparaten, batterijen en accu’s door de gebruiker staan sancties overeekomstig de geldende wetgeving.

TECHNISCHE ONDERSTEUNING

Neem bij technische problemen met dit product contact op met onze ondersteuning; u kunt hen het snelste bereiken via onze website www.speedlink.com.

Bewaar deze informatie voor toekomstige naslag.

PL

UŻYTKOWANIE ZGODNE Z PRZEZNACZENIEM
Produkt służy wyłącznie do ładowania kontrolerów PlayStation™ DUALSHOCK™4 i użytkowania w zamkniętych pomieszczeniach. Produkt nie wymaga konserwacji. Nie wolno go używać przy widocznych zewnętrznych uszkodzeniach. Jöllenbeck GmbH nie ponosi żadnej odpowiedzialności za obrażenia u ludzi, zwierząt lub szkody materialne na skutek niewłaźnego, nieprawidłowego, niewłaściwego lub niezgodnego z określonym przez producenta użytkowania produktu.

INFORMACJA O ZGODNOŚCI

Silne pola elektrostacyjne, elektryczne lub elektromagnetyczne o wysokiej częstotliwości (urządzenia radiowe, telefony przenośne, telefony komórkowe, mikrofalówki, rozładowania elektryczne) mogą być przyczyną zakłóceń w działaniu urządzenia (urządzeń). W takim wypadku należy zachować większą odległość od źródeł zakłóceń.

USUWANIE

Symbol przekreślonego pojemnika na odpady oznacza, że produkt nie wolno wyrzucać ze zwykłymi, niesegregowanymi odpadami domowymi. Ponieważ urządzenia elektryczne mogą zawierać szkodliwe substancje, które w przypadku niewłaściwej użyzacji lub składowania mogą zagrazać środowisku naturalnemu i Twojemu zdrowiu, należy je utylizować osobno. Jako użytkownik końcowy masz obowiązek dostarczyć zużyte urządzenie do oficjalnie wyznaczonego

punktu zbiórki odpadów. Informacje o punktach zbiórki można otrzymać w lokalnej administracji, miejscowym zakładzie utylizacji odpadów lub w sklepie, w którym produkt został nabyty. Utylizując urządzenie w oficjalnie wyznaczonym punkcie zbiórki odpadów wnosisz wkład w prawidłowy recycling i ochronę środowiska. W przypadku nabycia nowego urządzenia jego dystrybutor oferuje możliwość przyjęcia zużytych urządzeń i ich bezpłatnej utylizacji, jeśli oddane urządzenie jest tego samego rodzaju i jeśli posiada te same funkcje, co nowo nabyty produkt. W sklepach detalicznych o powierzchni handlowej przeznaczonej na sprzęt elektryczny i elektroniczny, liczące co najmniej 400 metrów kwadratowych lub w punktach zbiórki oficjalnie wyznaczonych przez sklep w jego bezpośrednim otoczeniu można bezpłatnie oddać zużyte drobne urządzenia elektryczne i elektroniczne (których wymiary zewnętrzne nie przekraczają 25cm), bez zobowiązania do zakupu podobnego urządzenia. Eventualne akumulatory lub baterie znajdujące się w urządzeniu należy w miarę możliwości wyjąć z urządzenia przed jego utylizacją. Niedozwolony sposób utylizacji urządzeń, akumulatorów i baterii przez użytkownika grozi sankcjami, przewidzianymi przez obowiązujące ustawodawstwo.

POMOC TECHNICZNA

W razie problemów technicznych z tym produktem proszę zwrócić się do naszej pomocy technicznej, z która najszybciej można skontaktować się przez naszą stronę internetową www.speedlink.com.

Prosimy zachować tę informację do późniejszego wykorzystania.

TR

TEKNIĞINE UYGUN KULLANIM

Bu ürün yalnızca PlayStation™ DUALSHOCK™4-Controller’lerin şarj edilmesi ve kapalı ortamlarda kullanılması için tasarlanmıştır. Ürün, bakım gerektirmez. Dış hasarlara mevcutsa kullanmayın. Jöllenbeck GmbH, dikkatsiz, tekniğine aykırı, hatalı veya üretici tarafından belirlenmiş amaç doğrultusunda kullanılmaması durumunda kişilerin, hayvanların yaralanmasından ya da üründeki hasarlardan sorumlu değildir.

MEGFELELŐSÉGI TUDNIVALÓK

Erős statikus, elektromos vagy nagyfrekvenciájú mezők (rádióberendezések, mobiltelefonok, vezetékmentes telefonok, mikrohullámú sütők, kislübelek) hatására a készülék (a készülékek) működési zavara léphet fel. Ebben az esetben próbálja meg növelni a távolságot a zavaró készülékekhez.

ÁRTALMATLANÍTÁS

Az áthúzott hulladékjelölő jele azt jelenti, hogy ezt a terméket nem szabad a háztartási hulladékkal együtt semlegesíteni. Mivel az elektromos készülékek káros anyagokat tartalmazhatnak, amelyek szakszerűtlen eltávolítása vagy tárolása a környezetet és az egészséget károsíthatja, ezért külön kell eltávolítani. Végző felhasználóként törvény kötelezi Önt arra, hogy a kiseljétezett elektromos készülékeket arra kijelölt gyűjtőhelyen adja le. A közelében lévő gyűjtőhellyel kapcsolatos információkat a helyi hatóságoknál, újrahasznosító központokban, vagy a terméket forgalmazó üzletben szerezhet be.Hivatalsóknál, toplama noktalan hakkındaki bilgilere yerel makamlardan, geri dönüşüm merkezilerinden ya da

TASFİYE

Üzerine çizgi çekilmiş çöp tenekesinin simgesi ürünün evsel atıklara atılmaması gerektiğini belirtir. Elektronik cihazlar usulüne uygun olarak domowymi. Ponieważ urządzenia elektryczne mogą zawierać szkodliwe substancje, które w przypadku niewłaściwej użyzacji lub składowania mogą zagrazać środowisku naturalnemu i Twojemu zdrowiu, należy je utylizować osobno. Jako użytkownik końcowy masz obowiązek dostarczyć zużyte urządzenie do oficjalnie wyznaczonego punktu zbiórki odpadów. Informacje o punktach zbiórki można otrzymać w lokalnej administracji, miejscowym zakładzie utylizacji odpadów lub w sklepie, w którym produkt został nabyty. Utylizując urządzenie w oficjalnie wyznaczonym punkcie zbiórki odpadów wnosisz wkład w prawidłowy recycling i ochronę środowiska. W przypadku nabycia nowego urządzenia jego dystrybutor oferuje możliwość przyjęcia zużytych urządzeń i ich bezpłatnej utylizacji, jeśli oddane urządzenie jest tego samego rodzaju i jeśli posiada te same funkcje, co nowo nabyty produkt. W sklepach detalicznych o powierzchni handlowej przeznaczonej na sprzęt elektryczny i elektroniczny, liczące co najmniej 400 metrów kwadratowych lub w punktach zbiórki oficjalnie wyznaczonych przez sklep w jego bezpośrednim otoczeniu można bezpłatnie oddać zużyte drobne urządzenia elektryczne i elektroniczne (których wymiary zewnętrzne nie przekraczają 25cm), bez zobowiązania do zakupu podobnego urządzenia. Eventualne akumulatory lub baterie znajdujące się w urządzeniu należy w miarę możliwości wyjąć z urządzenia przed jego utylizacją. Niedozwolony sposób utylizacji urządzeń, akumulatorów i baterii przez użytkownika grozi sankcjami, przewidzianymi przez obowiązujące ustawodawstwo.

ürünü satın aldığınız dükkandan sahip olabilirsiniz. Resmi bir toplama yerinde tasfiye edilerek tekniğini uygun geri dönüşüme ve çevre korumasına katkıda bulunursunuz. Yeni bir cihaz satın aldığınızda ürün dağıtıcısı karşılıklı olarak eski cihazları geri alma ve ücretsiz olarak tasfiye etme olanağı sunar, bunun koşulu geri verilen cihazın aynı değerde olması ve yeni satın ürünün aynı özelliklerine sahip olmasıdır. En az 400 metrekarelik satış alanına sahip olan elektrikli ve elektronik cihaz perakende satış mağazalarında veya perakende satış mağazası tarafından resmi olarak sunulan toplama yerlerinde hemen yakınında küçük elektrikli ve elektronik eski cihazlar (dış çapları 25cm üzeri olmayan) ücretsiz olarak ve benzer türden bir cihazı satın alma yükümlülüğü olmadan teslim edilebilir. Muhtemelen mevcut olan bataryalar/aküler mümkünse tasfiyeden önce cihazdan çıkarılmalıdır. İzin verilmeyen cihazların, bataryaların ve akülerin kullanıcı tarafından tasfiyesi geçerli yasaya göre yaptırımlara neden olur.

TEKNİK DESTEK

Bu ürüne ilgili teknik zorluklarla karşılaşmanız durumunda lütfen müşteri destek birimimize başvurun. Buraya en hızlı www.speedlink.com adlı web sayfamızdan ulaşabilirsiniz.

Lütfen bu bilgiyi daha sonra kullanmak üzere saklayın.

HU

RENDELTEÉSSZERŰ HASZNÁLAT

A termék csak PlayStation™ DUALSHOCK™ vezérlők töltésére és zárt helyiségben történő használatra való. A termék nem igényel karbantartást. Ne használja külső sérülés esetén. A Jöllenbeck GmbH nem vállal felelősséget személyekben, állatokban vagy tárgyakban keletkezett kárért, ha az figyelmetlen, szakszerűtlen, hibás, vagy nem a gyártó által megadott célnak megfelelő használatból eredt.

Erős statikus, elektromos vagy nagyfrekvenciájú mezők (rádióberendezések, mobiltelefonok, vezetékmentes telefonok, mikrohullámú sütők, kislübelek) hatására a készülék (a készülékek) működési zavara léphet fel. Ebben az esetben próbálja meg növelni a távolságot a zavaró készülékekhez.

ÜYGNLUK AÇIKLAMASI
Güçlü statik, elektrikli veya yüksek frekanslı alanların etkisi ile (radyo istasyonları, mobil telefonlar, mikrodalga bşalamları) aygıtın (aygıtların) işlevleri kısıtlanabilir. Bu durumda parazite yol açan cihazlara mesafeyi büyötmeye çalışın.

TASFİYE

Üzerine çizgi çekilmiş çöp tenekesinin simgesi ürünün evsel atıklara atılmaması gerektiğini belirtir. Elektronik cihazlar usulüne uygun olarak

ürünün evsel atıklara atılmaması gerektiğini belirtir. Elektronik cihazlar usulüne uygun olarak domowymi. Ponieważ urządzenia elektryczne mogą zawierać szkodliwe substancje, które w przypadku niewłaściwej użyzacji lub składowania mogą zagrazać środowisku naturalnemu i Twojemu zdrowiu, należy je utylizować osobno. Jako użytkownik końcowy masz obowiązek dostarczyć zużyte urządzenie do oficjalnie wyznaczonego punktu zbiórki odpadów. Informacje o punktach zbiórki można otrzymać w lokalnej administracji, miejscowym zakładzie utylizacji odpadów lub w sklepie, w którym produkt został nabyty. Utylizując urządzenie w oficjalnie wyznaczonym punkcie zbiórki odpadów wnosisz wkład w prawidłowy recycling i ochronę środowiska. W przypadku nabycia nowego urządzenia jego dystrybutor oferuje możliwość przyjęcia zużytych urządzeń i ich bezpłatnej utylizacji, jeśli oddane urządzenie jest tego samego rodzaju i jeśli posiada te same funkcje, co nowo nabyty produkt. W sklepach detalicznych o powierzchni handlowej przeznaczonej na sprzęt elektryczny i elektroniczny, liczące co najmniej 400 metrów kwadratowych lub w punktach zbiórki oficjalnie wyznaczonych przez sklep w jego bezpośrednim otoczeniu można bezpłatnie oddać zużyte drobne urządzenia elektryczne i elektroniczne (których wymiary zewnętrzne nie przekraczają 25cm), bez zobowiązania do zakupu podobnego urządzenia. Eventualne akumulatory lub baterie znajdujące się w urządzeniu należy w miarę możliwości wyjąć z urządzenia przed jego utylizacją. Niedozwolony sposób utylizacji urządzeń, akumulatorów i baterii przez użytkownika grozi sankcjami, przewidzianymi przez obowiązujące ustawodawstwo.